



MERT ANAKKALE MAKİNA

İNŞ. OTO. İML. İTH. İHR. SAN VE TİC. LTD. ŞTİ.

FİRMA KATALOĐU



MERT ÇANAKKALE MAKİNA

İNŞ. OTO. İML. İTH. İHR. SAN. VE TİC.
LTD. ŞTİ.

Sayın Müşterimiz,

*Mert Çanakkale Makina: Tecrübenin
Teknolojiyle Buluştuğu Nokta*

2003 yılında Çanakkale Makine adıyla başlayan yolculuğumuz, 2008 yılından bu yana Mert Çanakkale Makina Ltd. Şti. çatısı altında, sektördeki yerini sağlamlaştırarak devam etmektedir. İş makineleri yedek parça üretimiyle başladığımız bu serüvende, bugün özel parça imalatı ve çok yönlü mühendislik çözümlerimizle sanayinin nabzını tutuyoruz.

Yirmi yılı aşan sektörel tecrübemizle, yerel başarımızı küresel bir vizyona dönüştürdük. Başta Almanya olmak üzere pek çok dünya ülkesiyle kurduğumuz güçlü ticari bağlar, üretim kalitemizin uluslararası standartlardaki tescilidir. Geçmişin birikimini geleceğin hedefleriyle harmanlayan firmamız, her projede güven ve hassasiyeti temel almaktadır. Deneyimlerimizi ve yüksek üretim standartlarımızı sizlerle paylaşmaya hazırız.

**Saygılarımızla,
MERT ÇANAKKALE MAKİNA**

Müşteri talepleri doğrultusunda, projelerimiz uzman ekibimiz tarafından Solidworks ve Siemens NX yazılımlarıyla 3D modelleme aşamasından geçirilerek dijital ortamda kusursuzlaştırılır.

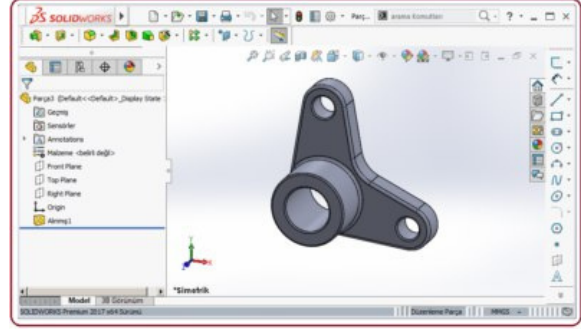

Tasarımı tamamlanan ürünlerin, döküm öncesi hassas ahşap ve alüminyum modellemeleri yapılarak üretim hattına hazır hale getirilir.

Döküm departmanımızda, alanında uzman personelimiz tarafından titizlikle hazırlanan ürünler, yüksek kalite standartlarında son formuna kavuşturulur.



Deneyimli operatörlerimiz, teknik çizimlere sadık kalarak modern üretim parkurumuzda parçalarınızı yüksek hassasiyetle işler ve planlanan üretim takvimine göre hazırlar.



Sıfır hata vizyonumuz doğrultusunda; üretimi tamamlanan her parça, paketlenme öncesi hassas ölçüm cihazları ve CMM ile milimetrik kontrollerden geçirilerek onaylanır.

Kalite onayı alan tüm ürünler, taşıma standartlarına uygun şekilde titizlikle paketlenir ve belirlenen sevkiyat takvimine göre sizlere ulaştırılmak üzere teslim hazırlanır.



3D MODEL

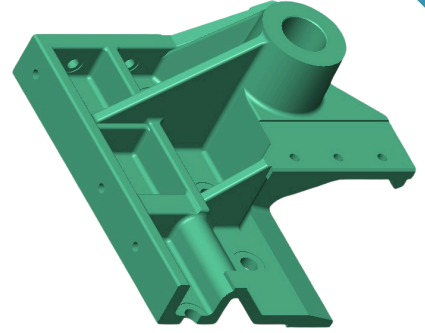
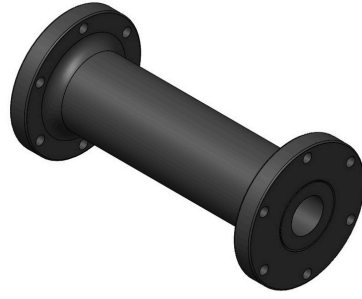
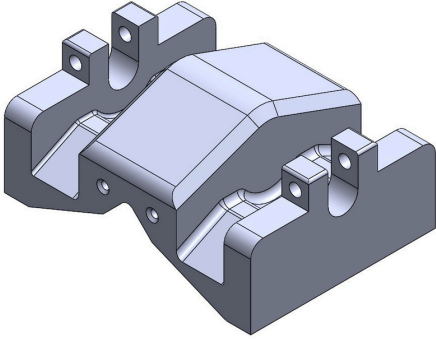

DÖKÜM



İŞLEME

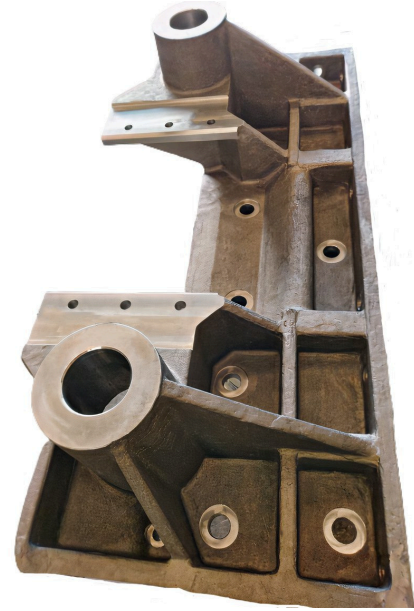
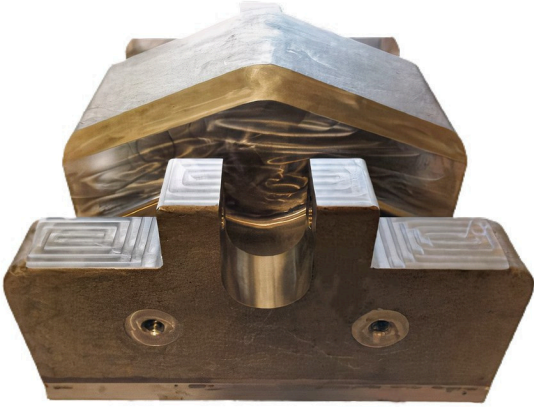
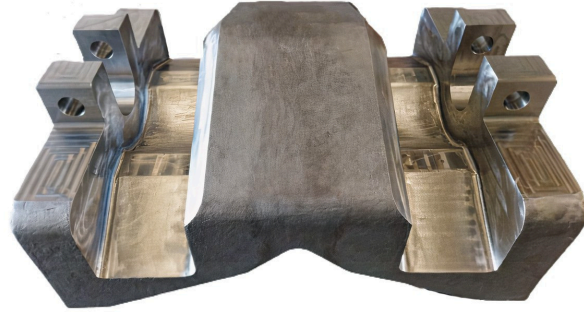

ÖLÇÜM VE KONTROL



PAKETLEME





Ostim Osb Mah. 1202/1 Sk. No:15 Yenimahalle/Ankara

info@mertcanakkalemakina.com / www.mertcanakkalemakina.com

+90 312 354 08 42